

平成23年度 財団法人 日本体育協会

公認コーチ養成講習会

受講の手引き

<目次>

はじめに	P. 1
公認スポーツ指導者養成の基本コンセプト	P. 2
受講のお申込みから認定まで	P. 3
基本的な受講のながれ	P. 8
公認コーチ養成講習会 共通科目カリキュラム	P. 9
共通科目Ⅱ・Ⅲ 集合講習会 受講会場一覧	P. 11
共通科目Ⅱ・Ⅲ 集合講習会 基本日程表	P. 12
共通科目の免除概要及び受講料	P. 13
公認コーチ養成講習会「受講希望者個人調書」の記入について	P. 15
受講希望者個人調書 記入例	P. 16
受講希望者個人調書	P. 17
中央競技団体連絡先・講習会に関するお問合せ先	P. 19

競 技	
受講番号	
氏 名	

※受講番号は、受講決定時に通知します。

※講習会に参加する際には、この「受講の手引き」を持参してください。

はじめに

近年の国際化、情報化、少子高齢化等の進展などによる急激な我が国の社会状況の変化とともに、私たち日本人の価値観やライフスタイルも大きく変わろうとしています。そのような中でスポーツは、人間の思考・言動の本源的欲求に応えるほか、爽快感、達成感、他者との連帯感等の精神的充足や楽しさ、喜びをもたらすとともに、社会生活に必要な人間の資質の形成などに重要な役割を果たすものであるという認識が高まっております。

このように、スポーツは、健康の増進や体力の向上のみならず、人間にとって生涯を生きていく上で不可欠な文化として、また、現代社会における高齢化の進展や生活習慣病の増加による医療費の増大、青少年の健全育成や体力低下の問題、余暇時間の増加などの諸課題に対応するものとしての役割が期待されはじめています。

また、スポーツは、人間の可能性の極限を追求する営みであるという意義を有しており、競技者の極限へ挑戦するパフォーマンスは、スポーツへの関心を高め、スポーツの振興に寄与するとともに、すべての人々に夢や感動を与えるなど、健全で活力のある社会の形成にも貢献することが期待できます。したがって、21世紀の社会において、国民一人ひとりの生活の中に、スポーツを位置づけたライフスタイル(スポーツライフスタイル)を構築することは大きな意義があります。

本会は、国民の一人ひとりが、豊かで活力のある「生活／暮らし」を目指し、生涯を通じたライフステージにおいて、自己の能力・適性、興味・関心等に応じ、主体的にスポーツ文化を豊かに享受することのできるスポーツライフスタイルを構築していくという社会、いわゆる「生涯スポーツ社会」を実現していく——ということを21世紀の国民スポーツ振興を図るにあたっての基本的理念としています。

そして本会が目指す「生涯スポーツ社会の実現」に向け、様々な事業を推進していくための中核的存在となって活動いただくのが資質の高いスポーツ指導者のみなさんです。こうしたことから、スポーツ指導者には、「生活／暮らしにスポーツ」を取り入れることによって「豊かな人生」を得られることを広く一般に定着させるとともに、「うまくなりたい、つよくなりたい」という欲求にも応えられるよう、その「実現に向けてサポートする」という役割を担っていただくことを願っています。

また、スポーツは、あくまでもプレイする本人が、それぞれの目的のため、自主的・自発的に行うものであり、本人のやる気があってはじめて行われるものです。

スポーツ指導者は、プレイヤーのやる気を導き出し、自立したプレイヤーを育てることが一番重要となります。そして、その指導法は、スポーツ医・科学などさまざまな知識に裏付けられたものでなければなりません。

そのためにも、本会「公認スポーツ指導者制度」で定めるカリキュラムに基づき、スポーツ指導者としての能力を高めるとともに、常に自己研鑽に努め、社会的に信頼される指導者となり、これまで以上に我が国スポーツ振興の中核として活躍されることを期待します。

公認スポーツ指導者養成の基本コンセプト

財団法人日本体育協会及び加盟団体等は、生涯スポーツ社会の実現を目指し、生涯を通じた「快適なスポーツライフ」を構築するため、その推進の中心となるスポーツ指導者を養成する。

財団法人日本体育協会公認スポーツ指導者とは

財団法人日本体育協会及び加盟団体等が、公認スポーツ指導者制度に基づき資格認定する指導者とは、スポーツ医・科学の知識を活かし、「スポーツを安全に、正しく、楽しく」指導し、「スポーツの本質的な楽しさ、素晴らしさ」を伝えることのできる者である。

望ましい公認スポーツ指導者像

公認スポーツ指導者は、日常の「生活/暮らし」にスポーツを取り入れることによって「豊かな人生」を得られることを広く一般に定着させるとともに、「仲間と楽しく行いたい」「うまくなりた、強くなりた」さらに「健康になりたい、長生きしたい」という欲求に応えられるよう、その実現に向けて「サポート」という役割を持つ。

また、常に自己研鑽を図り、自ら成長・発展するとともに、社会的評価を得られるよう努力することが重要である。

スポーツ指導者ができること

- スポーツに初めて出会う子どもたちが、安心してスポーツ活動を楽しめるようサポートすること
- どの年代からでも、スポーツを始められるようサポートすること
- 生涯を通じてスポーツを楽しむ方法や機会を提供すること
- スポーツ経験のない人でも「スポーツ愛好家」に導くようサポートすること
- 技能をもっと高めたいという、ジュニアからトップレベルまでの競技者の願いが実現するようサポートすること
- スポーツを通して人間としてのマナー、エチケットなど豊かな人間性を涵養すること

＜本会公認資格共通科目カリキュラム相関図＞

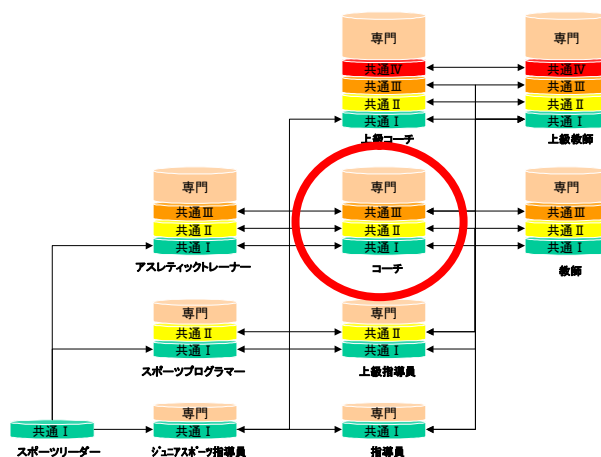

競技別指導者資格『コーチ』について

役割	<ul style="list-style-type: none"> • 地域において、競技者育成のための指導にあたる。 • 広域スポーツセンターや各競技別のトレーニング拠点において、有望な競技者の育成にあたる。 • 広域スポーツセンターが実施する地域スポーツクラブの巡回指導に協力し、より高いレベルの実技指導を行う。
認定により備えられる知識と能力	<ul style="list-style-type: none"> • 競技者育成プログラムの理念と方法 • 国内大会レベルの競技者に対する高度な知識
カリキュラム	<ul style="list-style-type: none"> • 共通科目Ⅰ + Ⅱ + Ⅲ：152.5時間(集合講習会と自宅学習により構成) • 専門科目：60時間以上(各中央競技団体がそれぞれ定める)

受講のお申込みから認定まで

はじめに

公認コーチ養成講習会は、日本体育協会が計画・実施する**共通科目講習会**と各中央競技団体が計画・実施する**専門科目(競技別)講習会**から構成されています。それぞれの講習を受け検定に合格(修了)し登録手続きを完了することにより、資格が認定されます。

以下のながれでは、主に受講申込から資格認定にいたる概要を示しており、共通科目受講のながれを中心として記載しております。**専門科目の集合講習会および検定試験の詳細などについては、各中央競技団体にお問い合わせ下さい。(各中央競技団体連絡先 P.19)**

1. 受講の条件

受講する年の4月1日現在、満20歳以上の者。

(注) **競技ごとに年齢およびその他の条件を別途定めております。**詳細は各中央競技団体にご確認下さい。

2. 受講のお申し込み

下表にしたがい、『受講希望者個人調書』を提出して下さい。

提出物	提出先	提出方法 および期限	備考
受講希望者個人調書 (P. 17)	各中央 競技団体	各中央競技団体が定める方法および期日	本会公認指導者登録証もしくは免除適応コース修了証明書などにより共通科目の免除を申請される方は、『受講希望者個人調書』の裏に写しを貼り付けて一緒にご提出下さい。

【免除申請をされる方へ】

- ・ **共通科目**の免除申請をされる方は、『共通科目の免除概要及び受講料』(P.13)で受講料(または免除審査料)、および免除申請に必要な書類をご確認の上、申請に必要な書類を添付して下さい。
- ・ 受講申込み時に申請がない場合は、原則としてその後の免除の受付はいたしません。
- ・ 共通科目免除要件に該当する保有登録資格が**有効期限内の方**のみが免除対象となります。
- ・ **専門科目**の免除申請については、各中央競技団体にご確認下さい。

3. 受講の決定

日本体育協会(以下「本会」)では、各中央競技団体から提出された受講希望者個人調書や免除申請書類などの関係書類を確認した後、受講決定者へ下記の書類等を送付いたします。

- ① 受講決定通知
- ② 受講カード(共通科目受講免除表) ※受取後、顔写真を貼り付けて下さい。
- ③ 共通科目教材(テキスト・ワークブック共通Ⅰ・Ⅱ・Ⅲ) ※別途送付予定
- ④ 共通科目集合講習会受講会場案内
- ⑤ 共通科目受講会場変更届
- ⑥ 住所変更通知

(注) **専門科目(競技別科目)の教材、開催要項、日程などの関係書類については各中央競技団体にご確認下さい。**

4. 受講料(または免除審査料)の納入

受講料の納入については、受講決定者各位に各中央競技団体を通じて金額、納入方法、納入期日が案内されます。その案内に従い、お納め下さい。

基本的な受講料の例

区分	受講料			備考
	共通科目	専門科目	合計額	
共通・専門科目 免除なし	18,900 円	10,500 円	<u>29,400 円</u>	共通科目 I もしくは II が免除の場合でも共通科目受講料は¥18,900円となります。

(注) 申込時に免除を申請し、審査の結果免除が適用となった方については、免除内容に応じた受講料が中央競技団体より案内されます。免除内容に基づく共通科目受講料/免除審査料の詳細については P.13 をご覧下さい。

(注) 受講者として正式決定され、受講料(または免除審査料)を納入いただきました後は、原則として返金はできません。予めご了承下さい。

(注) 受講決定後に、各中央競技団体の定めた期日までに受講料の納入が確認出来ない場合は、受講取り消しとなることもございます。

5. 共通科目自宅学習

共通科目は下表のとおり、集合講習会と自宅学習により構成されています。教材が届きましたら自宅学習を進めて下さい。集合講習会はテキスト・ワークブック等を用いて予め自宅学習をしていることを前提に実施いたします。各科目における自宅学習の時間数については、P.9～10 をご覧下さい。

科目区分	時間数			各カリキュラムを学んだ受講者が身につけるべき到達目標
	自宅学習	集合講習	計	
共通科目 I	35h	0h	35h	スポーツ指導の基礎的知識と指導法を身につける
共通科目 II	28h	7h	35h	多様なニーズに対応する知識と指導法を身につける。スポーツ教室や各種イベントの企画立案の方法を身につける。クラブの育成に関する知識を身につける
共通科目 III	49.5h	33h	82.5h	競技者育成の高度な知識と指導法を身につける
計	112.5h	40h	152.5h	(各科目のカリキュラム詳細は P.9～10 参照)

6. 共通科目 II・III 集合講習会

(1) 講習会場について

集合講習会は全10会場設定されており、各会場の会期はP.11 のとおりとなっております。受講者の皆様は、受講申込み時に第1希望および第2希望の会場番号を『受講希望者個人調書』にご記入下さい。会場ごとの人数などを本会で調整の上、受講決定通知でご受講いただく会場をお知らせいたします。なお、講義会場の収容能力、効果的な学習環境の確保のため一つの会場での受講人数は100～140名程度になるよう本会で調整するため、必ずしもご希望に添えない場合もございます。予めご了承下さい。

(注) 集合講習会については、全ての講義を同一会場で受講して下さい。

(2) 共通科目の免除区分と受講必要講義

区分	受講必要講義
免除なし・共通科目Ⅰ免除	P. 12に記載されている初日からの最終日までの全 15 講義
共通科目Ⅱ免除	P. 12に記載されている2日目から最終日までの 12 講義

(3) 講習会の参加にあたって

① 講習会参加にあたっては、下記のことを必ず持参して下さい。

- ・ 受講カード(顔写真を必ず貼付して下さい。)
- ・ 教材一式
- ・ 筆記用具

② 受講会場の変更及び受講キャンセルについては受講決定通知に同封される『**受講会場変更届**』により、必ずご連絡下さい。無断で講義を欠席した場合、以後の受講をお断りすることがあります。

(注)過去の講習会において、共通科目集合講習会の会場変更もしくは欠席を、事前に各中央競技団体に伝える受講者の方がおりますが、共通科目は日本体育協会が実施・計画しておりますので、**受講者ご本人から必ず日本体育協会に事前にお知らせ下さい。**

③ 講習会参加のための旅費・宿泊費については全額自己負担となります。ホテル等の幹旋はございません。

7. 共通科目検定試験

検定試験の受験資格は、共通科目集合講習会の全講義を受講した方のみと与えられます。申込用紙は受講会場で配布いたします。

(1) 検定試験は、集合講習会とは別に試験日を設定して実施します。

実施時期(予定)	地区
平成 24 年 2 月初旬	東京・大阪・福岡の各会場で実施【全 3 会場】
平成 24 年 3 月中旬	東京【1 会場のみ】
平成 24 年 5 月中旬	東京【1 会場のみ】

(注)以上の 5 会場から一つの会場のみお申し込みいただけます。但し、2・3 月の試験の結果が『不合格』だった方は、5 月の試験も受験可能となります。

(注)地区ごとの会場、期日などについては、改めてご案内します。

(2) 検定試験は以下の要領で実施します。

試験内容	備考
共通科目Ⅰ・Ⅱ・Ⅲの内容から 200 問出題 マークシートでの解答による四肢択一式 受験問題数の内、6 割以上正解で合格	※共通科目Ⅰが免除の場合、共通科目Ⅱ・Ⅲの内容から 150 問出題。 ※共通科目Ⅱが免除の場合は、共通科目Ⅲの内容から 100 問出題。

8. 共通科目検定試験結果

検定試験結果については本会より各受講者宛てに直接通知します。

2 月および 3 月受験者で『不合格』の場合、結果通知と併せて、5 月の検定試験の案内(試験日・会場等)を送付いたします。

9. 専門科目集合講習会および検定

- (1) 専門科目講習会の開催案内は、中央競技団体より送付されます。開催期日等詳細については、各中央競技団体へお問い合わせ下さい。なお、共通科目集合講習会と日程が重複する場合がありますので予めご注意ください。
- (2) 専門科目の検定・審査は中央競技団体が行い、各受講者に通知し、本会にも通知します。

10. 総合判定および結果通知

共通科目・専門科目の検定結果を併せた通知を、各受講者宛て直接通知します。

- (1) 共通科目、専門科目ともに修了の場合
共通科目及び専門科目の検定試験に合格した方を「公認コーチ養成講習会修了者」と認め、『公認コーチ養成講習会 修了通知』を送付するとともに、本会公認スポーツ指導者資格登録申請書類一式を送付しますので必ず登録手続きを行って下さい。登録手続きの完了が確認できた時点で『認定証』および『登録証』をお送りいたします。
登録手続きを完了いただきませんと、資格が認定されませんのでご注意ください。
- (2) 共通科目・専門科目が未修了の場合
【共通科目が不合格(未修了)の場合】
→ 次年度以降の検定試験を受験して下さい。
【専門科目が未修了の場合】
→ 中央競技団体に確認して下さい。
- (3) 共通科目・専門科目で講習会が未受講の場合
【共通科目が未受講の場合】
→ 集合講習会を受講されなかった場合、2月頃、本会より受講の案内をお送りいたします。
【専門科目が未受講の場合】
→ 中央競技団体に確認して下さい。

受講者区別の通知書類

共通科目検定試験 受験時期区分	共通科目 合格・不合格区分	専門科目 修了・未修了区分	通知書類番号 (表下)
2月受験者	合格者(修了)	修了	①・②
		未修了	①
	不合格者	修了	①・③
		未修了	
3月受験者	合格者(修了)	修了	①・②
		未修了	①
	不合格者	修了	①・③
		未修了	
5月受験者	合格者(修了)	修了	①・②
		未修了	①
	不合格者	修了	①
		未修了	

<通知書類番号> ※書類の名称は変更される場合もございます。

①結果通知 ②修了通知 ③5月共通科目検定試験実施要項および申込書

(注) 専門科目の検定結果が未確定な場合、共通科目検定結果のみ先に通知する場合がございます。

その際は、専門科目検定結果の確定後に、総合判定結果を通知します。

11. 登録手続き

共通科目と専門科目の両科目を修了した受講者の方には、次の書類を送付いたします。

① 登録のご案内

② 登録申請書

書類を受理されましたら、その内容に基づき、登録申請のお手続きをして下さい。

<登録料について>

・初年度の初回基本登録料 13,000 円(4年間)

・4年後の更新時の登録料 10,000 円(4年間)

※これら基本登録料の他に、競技団体登録料が別途定められている競技があります。

12. 資格認定

共通・専門の両科目が修了となった年の10月1日付登録として認定され、『認定証』と『登録証』を送付いたします。

【留意事項】

受講有効期限は、**4年間**となっております。有効期限内に共通・専門の各講習会を受講し、検定に合格する必要があります。有効期限内に修了とならなかった場合は、受講有効期限切れとなり、受講資格が失効いたしますのでご注意ください。

基本的な受講のながれ（申込から認定まで）

(注) 以下の流れは、基本的な受講のながれ及び時期を示しており、各競技別に手続きなどが異なる場合もございます。

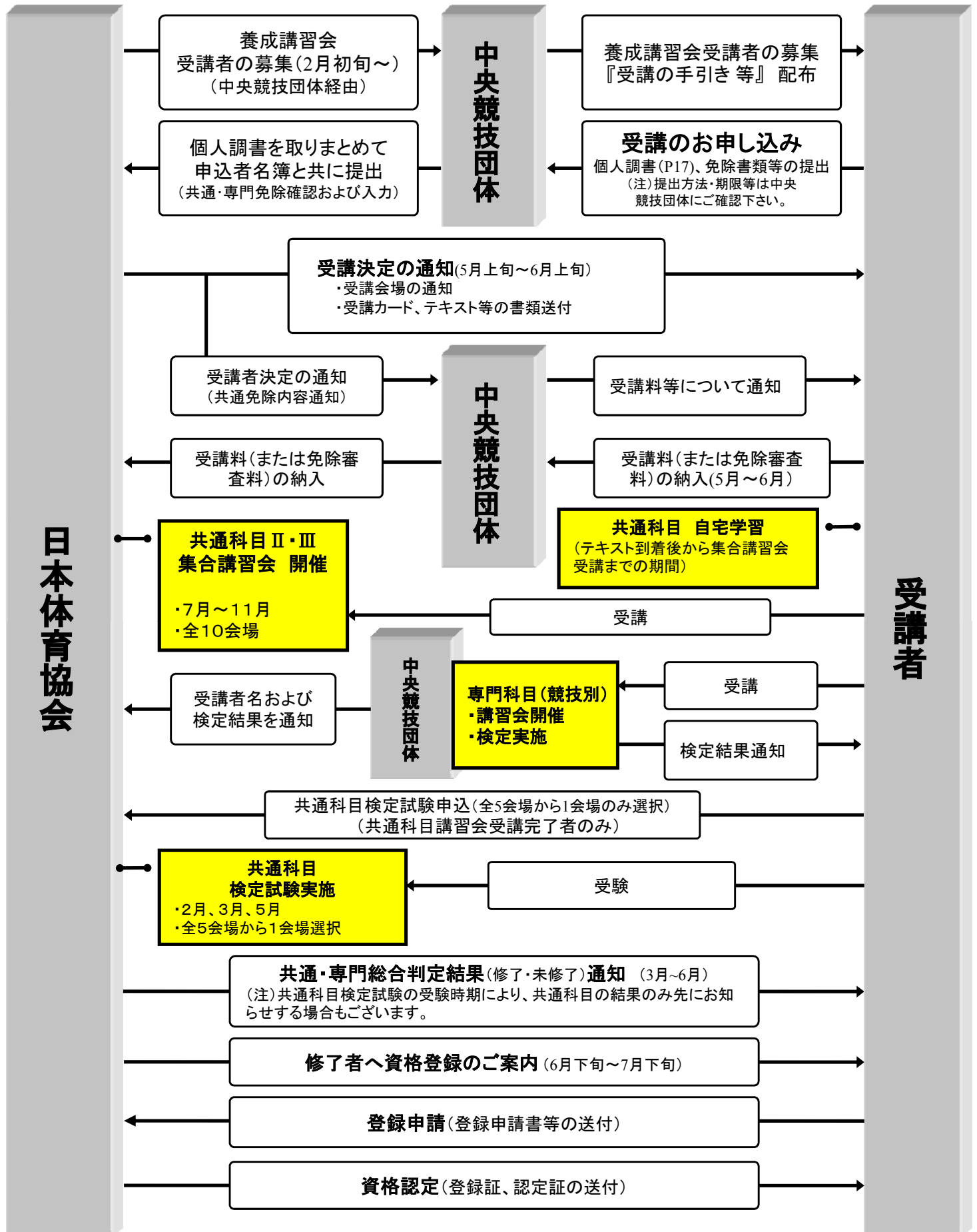

(注) 通知時期などについては、手引き作成時点における予定となります。

公認コーチ養成講習会 共通科目カリキュラム

	科目名	内容	時間数		
			集合	自宅学習	計
共通科目Ⅰ	文化としてのスポーツ	スポーツの概念と歴史(スポーツの歴史的発展と現代スポーツの考え方、スポーツを取り巻く環境)	0	3.75	3.75
		文化としてのスポーツ(スポーツの文化性、文化的内容、スポーツ観、スポーツ規範、ボランティア)			
	指導者の役割Ⅰ	スポーツ指導者とは(スポーツ指導者の必要性、スポーツ医学に関する知識の必要性)	0	5	5
		指導者の心構え・視点(医学スタッフとの連携、指導者として必要なコミュニケーションスキル)			
		競技者育成プログラムの理念(一貫指導システム、指導者の役割、ネットワーク)			
	トレーニング論Ⅰ	体力とは	0	3.75	3.75
		トレーニングの進め方(原理、原則、トレーニング処方)			
		トレーニングの種類			
	スポーツ指導者に必要な医学的知識Ⅰ	スポーツと健康	0	7.5	7.5
		スポーツ活動中に多いケガや病気			
		救急処置(心肺蘇生法、RICE、緊急時の対応などを含める)			
	スポーツと栄養	スポーツと栄養(五大栄養素、栄養のバランス、食事の摂り方、水分補給)	0	2.5	2.5
	指導計画と安全管理	指導計画のたて方(集団の指導計画、個人の指導計画、期別計画)	0	3.75	3.75
		スポーツ活動と安全管理(個人的要因、環境的要因、競技特性)			
ジュニア期のスポーツ	発育発達期の身体的特徴、心理的特徴	0	5	5	
	発育発達期に多いケガや病気				
	発育発達期のプログラム				
地域におけるスポーツ振興	地域におけるスポーツ振興方策と行政のかかわり(日本のスポーツ振興施策の基礎を含む)	0	3.75	3.75	
	地域スポーツクラブ(総合型地域スポーツクラブを中心として)の機能と役割 (スポーツ少年団の役割を含む)				
			0	35	35

	科目名	内容	時間数		
			集合	自宅学習	計
共通科目Ⅱ	社会の中のスポーツ	社会の中のスポーツ	2	3	5
		我が国のスポーツ振興施策(世界のスポーツ事情と日本のスポーツ振興施策)			
	スポーツと法	スポーツ事故におけるスポーツ指導者の法的責任	2	3	5
		スポーツと人権(虐待、セクシュアルハラスメントなど)			
	スポーツの心理Ⅰ	スポーツと心	3	4.5	7.5
		スポーツにおける動機づけ			
		コーチングの心理			
	スポーツ組織の運営と事業	スポーツ組織の運営	0	10	10
		スポーツ事業の計画・運営・評価(総論、スポーツ教室の実施・運営)			
		広域スポーツセンター(ナショナルスポーツセンターを含め)の機能と役割			
	対象に合わせたスポーツ指導	中高年者とスポーツ	0	7.5	7.5
		女性とスポーツ			
		障害者とスポーツ			
				7	28

公認コーチ養成講習会 共通科目カリキュラム

	科目名	内容	時間数		
			集合	自宅学習	計
共通科目Ⅲ	指導者の役割Ⅱ	プレーヤーと指導者の望ましい関係	3	4.5	7.5
		ミーティングの方法			
		競技者育成プログラムの理念に基づく展開			
	アスリートの栄養・食事	アスリートの栄養摂取と食生活	2	3	5
	スポーツの心理Ⅱ	メンタルマネジメント(メンタルトレーニング、プレッシャー、あがり、スランプの対処法含む)	4	6	10
		指導者のメンタルマネジメント			
	身体のしくみと働き	運動器のしくみと働き	4	6	10
		呼吸循環器系の働きとエネルギー供給			
		スポーツバイオメカニクスの基礎(歩く、走る、跳ぶ、泳ぐ、投げる、蹴るなど)			
	トレーニング論Ⅱ	トレーニング理論とその方法	8	12	20
		トレーニング計画とその実際			
		体力テストとその活用			
		スキルの獲得とその獲得過程			
	競技者育成のための指導法	競技者育成と評価	4	6	10
		競技者育成システムにおける指導計画(海外の競技者育成システム事例の紹介)			
		競技力向上のためのチームマネジメント(現状把握、情報収集・分析、計画、実践、評価、リーダーシップほか)			
		競技スポーツとIT(VTR,インターネットなどを利用した情報収集・分析)			
	スポーツ指導者に必要な 医学的知識Ⅱ	アスリートの健康管理	8	12	20
		アスリートの内科的障害と対策			
		アスリートの外傷・障害と対策			
		アスレティックリハビリテーションとトレーニング計画			
		コンディショニングの手法(ストレッチング、テーピング、アイシング、スポーツマッサージ)			
		スポーツによる精神障害と対策			
特殊環境下での対応					
ドーピング防止(ドーピングコントロールを含む)					
			33	49.5	82.5

共通科目Ⅱ・Ⅲ 集合講習会 受講会場一覧

会場番号	都市	期 日	会 場 名
第 1 会場	東京	7月25日(月)～7月29日(金)	KFCホール 〒136-0075 東京都墨田区横網1-6-1 TEL03-5610-5801
第 2 会場		8月13日(土)～8月17日(水)	
第 3 会場		8月31日(水)～9月4日(日)	
第 4 会場		10月9日(日)～10月13日(木)	
第 5 会場		11月21日(月)～11月25日(金)	
第 6 会場	大阪	8月7日(日)～8月11日(木)	チサンホテル新大阪 〒532-0011 大阪市淀川区西中島6-2-19 TEL06-6302-5571
第 7 会場		9月12日(月)～9月16日(金)	
第 8 会場		10月11日(火)～10月15日(土)	
第 9 会場	福岡	7月30日(土)～8月3日(水)	チサンホテル博多 〒812-0011 福岡市博多区博多駅前2-8-11 TEL092-411-3211
第 10 会場		10月29日(土)～11月2日(水)	

共通科目Ⅱ・Ⅲ集合講習会 基本日程表

時刻	第1日目	第2日目	第3日目	第4日目	第5日目	時刻
9:00	受付(9:30～)	9:00～11:00 指導者の役割(2h) ・プレーヤーと指導者の望ましい関係 ・ミーティングの方法	9:00～11:00 身体のしくみと働き(2h) ・呼吸循環器系の働きとエネルギー供給 ・スポーツバイオメカニクスの基礎	9:00～12:00 スポーツ指導者に必要な医学的知識Ⅱ(内科:3h) ・アスリートの健康管理 ・アスリートの内科的傷害と対策 ・特殊環境下での対応 ・アンチ・ドーピング ・スポーツによる精神障害と対策	9:00～13:00 トレーニング論Ⅱ(4h) ・トレーニング理論とその方法 ・トレーニング計画とその実際	9:00
10:00	<開講式>10:00～ <制度ガイダンス>10:05～ <オリエンテーション>10:25～					10:00
11:00	休憩 11:00～11:10	休憩 11:00～11:10	休憩 11:00～11:10			11:00
11:10	11:10～13:10 社会の中のスポーツ(2h) ・社会の中のスポーツ ・我が国のスポーツ振興施策	11:10～13:10 身体のしくみと働き(2h) ・運動器のしくみと働き	11:10～13:10 アスリートの栄養・食事(2h) ・アスリートの栄養摂取と食生活			11:10
12:00				<お昼休み> 12:00～13:00		12:00
13:00						13:00
13:10	<お昼休み> 13:10～14:10	<お昼休み> 13:10～14:10	<お昼休み> 13:10～14:10	13:00～16:00	<お昼休み> 13:00～14:00	13:10
14:00						14:00
14:10	14:10～16:10 スポーツと法(2h) ・スポーツ事故における スポーツ指導者の法的責任 ・スポーツと人権	14:10～17:10 競技者育成のための 指導法(3h) ・競技者育成と評価 ・競技者育成システムにおける 指導計画 ※指導者育成プログラムの理念に 基づく展開を含む	14:10～18:10	スポーツ指導者に必要な医学的知識Ⅱ(外科:3h) ・アスリートの外傷・障害と対策	14:00～18:00	14:10
15:00						15:00
16:00				休憩 16:00～16:10		16:00
16:10	休憩 16:10～16:20		スポーツの心理Ⅱ(4h) ・メンタルマネジメント ・指導者のメンタルマネジメント	16:10～18:10	トレーニング論Ⅱ(4h) ・体力テストとその活用 ・スキルの獲得とその獲得過程	16:10
16:20	16:20～19:20					16:20
17:10		休憩 17:10～17:20				17:10
17:20	スポーツの心理Ⅰ(3h) ・スポーツと心 ・スポーツにおける動機づけ ・コーチングの心理	17:20～19:20 競技者育成のための指導法(2h) ・競技力向上のための チームマネジメント ・競技スポーツとIT		スポーツ指導者に必要な医学的知識Ⅱ(AT:2h) ・アスレティックリハビリテーションとトレーニング計画 ・コンディショニングの手法		17:20
18:00						18:00
18:10				検定試験に関する説明(20分)		18:10

19:20

※網掛け部分の講義は共通科目Ⅱ。共通科目Ⅱが免除の場合、2日目より受講となります。
 ※共通科目Ⅰが免除の方は、講習会における講義の免除はありません。第1日目からの受講となります。

19:20

共通科目の免除概要及び受講料

共通科目	保有資格	免除内容	提出書類	受講料・免除審査料	備 考				
1. 共通科目 I・II・III・IV	(1)他競技の公認上級コーチ・上級教師	共通科目 I + II + III + IVの集合講習・検定課題の免除	登録証(写)	全額免除	資格が登録有効期限内であること				
	(2)本会公認以外の他団体認定の上級教師		3,150円						
	(3)日本オリンピック委員会ナショナルコーチアカデミー修了者		修了証(写)	全額免除					
2. 共通科目 I・II・III	(1)公認スポーツトレーナー1級	共通科目 I + II + III 自宅学習・集合講習・試験の免除	登録証(写)	3,150円	資格が登録有効期限内であること				
	(2)公認スポーツトレーナー2級	共通科目 I + II + III 自宅学習・集合講習の免除(試験は必須)	登録証(写)	3,150円					
	(3)公認教師・上級教師	共通科目 I + II + III 自宅学習・集合講習・試験の免除	登録証(写)	全額免除					
	(4)公認フィットネストレーナー(SP2種)		修了証明書(写)	全額免除					
	(5)公認アスレティックトレーナー			登録証(写)		全額免除			
	(6)公認スポーツ栄養士					修了証明書(写)	全額免除		
	(7)本会免除適応コース(共通 I・II・III)修了証明書保有者						登録証(写)	全額免除	
	(8)他競技公認コーチ・上級コーチ							登録証(写)	全額免除
	(9)本会公認以外の他団体認定教師・上級教師								登録証(写)
3. 共通科目 I・II	(1)公認上級指導員	共通科目 I + II 自宅学習・集合講習・試験の免除	登録証(写)	18,900円	資格が登録有効期限内であること				
	(2)スポーツプログラマー		修了証明書(写)						
	(3)本会免除適応コース(共通 I・II)修了証明書保有者		登録証(写)						
	(4)レクリエーションコーディネーター(H12年度以前取得者)		登録証(写)						
	(5)健康運動指導士		登録証(写)						
4. 共通科目 I	(1)スポーツリーダー ※スポーツ少年団認定員を含む	共通科目 I 自宅学習・集合講習会・試験の免除	認定証(写)	18,900円	資格が登録有効期限内であること				
	(2)公認指導員		登録証(写)						
	(3)公認ジュニアスポーツ指導員								
	(4)公認アシスタントマネジャー								
	(5)公認クラブマネジャー								
	(6)野外活動指導者(ディレクター1級)								
	(7)レクリエーションコーディネーター(H13年度以降取得者)								

- (1) 保有資格により、共通科目課程の免除できる範囲が異なりますので、ご注意ください。
- (2) 共通科目の免除を申請する方はP.17の「受講希望者個人調書」に記入の上、上記提出書類を貼付して中央競技団体へ提出してください。
- (3) 共通科目 I もしくは II が免除の場合でも、共通科目 I・II のテキストおよびワークブックを送付いたします。
- (4) 平成16年度以前の「共通科目免除適応コース修了証明書」をお持ちの場合はP.14を参照してください。
- (5) 本会講習・試験免除適応コース承認校のうち一部の大学・学部の卒業生は共通科目 I が免除となります。対象の条件については本会HPをご参照ください。

平成16年度以前の公認スポーツ指導者制度における「共通科目免除適応コース修了証明書」の新制度での取扱い

・平成16年度以前の「共通科目免除適応コース修了証明書」をお持ちの方の免除は下表のとおりです。お持ちの修了証明書で免除となる部分をご確認ください。

平成16年度以前の「免除適応コース修了証明書」の種類		免除科目		
		共通科目 I	共通科目 I・II	共通科目 I・II・III
1	C級スポーツ指導員／少年スポーツ指導員	○		
2	C・B級スポーツ指導員／スポーツプログラマー／少年スポーツ指導員／少年スポーツ上級指導員	○	○	
3	C級教師／C級コーチ／フィットネストレーナー	○	○	○
4	C・B級教師／C・B級コーチ／アスレティックトレーナー／フィットネストレーナー	○	○	○
5	C級コーチ	○	○	○
6	C・B級コーチ／アスレティックトレーナー	○	○	○
7	C級スポーツ指導員・少年スポーツ指導員・スポーツプログラマー I 期 共通科目修了証明書	○		
8	C・B級コーチ共通科目修了証明書	○	○	○

公認コーチ養成講習会 「受講希望者個人調書」の記入について

手引きをよくお読みになり、講習会の内容、ながれを十分にご理解・ご了承の上、ご記入下さい。

- ① 楷書で記入してください。
- ② 現在、日本体育協会公認指導者資格講習会を受講中の方、もしくは本年度に他資格講習会受講を申し込む方はお申込できません。
- ③ 共通科目受講希望会場番号を第2希望までお書き下さい。
(注)会場の収容能力によりご希望に添えない場合もあります。
- ④ 免除申請をする方は下記項目をご確認下さい。
 - 必ず免除申請に必要な書類をP.17の個人調書とともに提出してください。
 - 日本体育協会公認スポーツ指導者として既に登録されている場合は、該当指導者資格の登録番号・登録有効期限を必ず記入してください。
 - 申込み締切後の免除の申請は受け付けません。

※ 受講申込後から受講決定までの期間における住所の変更は、速やかに各中央競技団体にお知らせ下さい。お知らせがない場合、受講決定通知が届かない場合もございます。

※ 本講習会受講に際し取得した個人情報、日本体育協会及び中央競技団体が、受講管理および集合講習会で配布する名簿(氏名、受講番号、競技名)以外の目的で利用することはありません。なお、日本体育協会は、本講習会における受講管理を業務委託いたします。業務委託先とは、個人情報保護に関する覚書を締結し、個人情報の取扱いについては、十分注意を払っております。

個人調書ご提出先 : 中央競技団体

平成23年度 公認コーチ養成講習会 受講希望者個人調書

きりとり線

競技名		競技種目	
フリガナ		性別	生年月日
氏名		男・女	西暦 19 年 月 日生
連絡先	住所:	Tel	
		携帯Tel	
		Fax	
		e-mail	
ご職業 (勤務先名)		Tel	
		Fax	
受講希望会場 (必ず第2希望までお書き下さい)		第1希望	第2希望
		会場番号	会場番号
		会場番号	都市
		1	東京
		2	7月25日～7月29日
		3	8月13日～8月17日
		4	8月31日～9月4日
		5	10月9日～10月13日
		6	11月21日～11月25日
		7	大阪
		8	8月7日～8月11日
		9	9月12日～9月16日
		10	福岡
			10月11日～10月15日
			7月30日～8月3日
			10月29日～11月2日
以下のいずれかの該当する部分に○をつけてください。			
現在指導しているチームまたは競技者の年齢層	小学生・中学生・高校生・大学生・社会人・その他()		
現在指導しているチームまたは競技者の競技レベル	国際大会レベル・全国大会レベル・県大会レベル・その他()		
受講動機(必ずご記入ください)			

きりとり線

共通科目免除申請 (右記いずれかに○)	する・しない	免除申請する方は 該当科目を○で囲む	I・II・III
共通科目免除を 申請する方は右 記免除要件のい ずれかの番号に ○	1. 本会公認資格保有者 → 資格名、登録番号、有効期限をそれぞれ下記の①②③に記入し、裏面に両面写しを貼付。		
	2. 免除適応コース共通科目修了証明書取得者 → 免除適応コース修了証明書写しを裏面に貼付。		
	免除要件が、上記1, 2以外の方は、こちらにお書き下さい。 →		
①保有本会公認資格名		③保有公認資格 登録有効期限	年 月
②保有公認資格登録番号			
専門科目免除申請 (右記いずれかに○)	する・しない	【注意】 →免除申請に先立ち、中央競技団体に免除要件等を必ずご確認下さい。	

上記申請に基づき、免除内容を日本体育協会および各中央競技団体に審査・決定し通知します。

免除申請に伴う保有資格登録証等を貼付してください。(二つ折り可)

貼付可能なもの

- ①日本体育協会公認スポーツ指導者資格登録証の写し
- ②免除適応コース修了証明書の写し
- ③健康運動指導士登録証の写し

(注) 登録証(クレジットカード)の場合、両面写しを貼付してください。なお、クレジットカード番号(16桁数字)はマジックなどで消してください。

の り し ろ

中央競技団体連絡先

1月20日現在

団体名	郵便番号	住所	電話番号	
財団法人 日本陸上競技連盟	150-8050	渋谷区神南1-1-1	岸記念体育会館3F	03-3481-2300
財団法人 日本水泳連盟	150-8050	渋谷区神南1-1-1	岸記念体育会館4F	03-3481-2306
財団法人 日本サッカー協会	113-0033	文京区本郷3-10-15	JFAハウス	03-3830-2004
財団法人 全日本スキー連盟	150-8050	渋谷区神南1-1-1	岸記念体育会館3F	03-3481-2315
財団法人 日本テニス協会	150-8050	渋谷区神南1-1-1	岸記念体育会館4F	03-3481-2321
社団法人 日本ボート協会	150-8050	渋谷区神南1-1-1	岸記念体育会館4F	03-3481-2326
社団法人 日本ホッケー協会	150-8050	渋谷区神南1-1-1	岸記念体育会館4F	03-3481-2330
社団法人 日本アマチュアボクシング連盟	150-8050	渋谷区神南1-1-1	岸記念体育会館4F	03-3481-2333
財団法人 日本バレーボール協会	151-0051	渋谷区千駄ヶ谷1-30-8	ダウインチ千駄ヶ谷内	03-5786-2100
財団法人 日本体操協会	150-8050	渋谷区神南1-1-1	岸記念体育会館5F	03-3481-2341
財団法人 日本バスケットボール協会	150-8050	渋谷区神南1-1-1	岸記念体育会館5F	03-3481-2347
財団法人 日本スケート連盟	150-8050	渋谷区神南1-1-1	岸記念体育会館4F	03-3481-2351
財団法人 日本レスリング協会	150-8050	渋谷区神南1-1-1	岸記念体育会館4F	03-3481-2354
財団法人 日本セーリング連盟	150-8050	渋谷区神南1-1-1	岸記念体育会館5F	03-3481-2357
社団法人 日本ウエイトリフティング協会	150-8050	渋谷区神南1-1-1	岸記念体育会館4F	03-3481-2359
財団法人 日本ハンドボール協会	150-8050	渋谷区神南1-1-1	岸記念体育会館5F	03-3481-2361
財団法人 日本自転車競技連盟	107-0052	港区赤坂1-9-3	日本自転車会館3号館3F	03-3582-3713
財団法人 日本ソフトテニス連盟	150-8050	渋谷区神南1-1-1	岸記念体育会館3F	03-3481-2365
財団法人 日本卓球協会	150-8050	渋谷区神南1-1-1	岸記念体育会館4F	03-3481-2370
財団法人 全日本軟式野球連盟	151-0051	渋谷区千駄ヶ谷4-27-7	軟式野球会館	03-3404-8831
財団法人 日本相撲連盟	169-0073	新宿区百人町1-15-20		03-3368-2211
社団法人 日本馬術連盟	104-0033	中央区新川2-6-16	馬事畜産会館内	03-3297-5611
財団法人 全日本柔道連盟	112-0003	文京区春日1-16-30	講道館本館5F	03-3818-4199
財団法人 日本ソフトボール協会	150-8050	渋谷区神南1-1-1	岸記念体育会館3F	03-3481-2380
社団法人 日本フェンシング協会	150-8050	渋谷区神南1-1-1	岸記念体育会館4F	03-3481-2378
財団法人 日本バドミントン協会	150-8050	渋谷区神南1-1-1	岸記念体育会館3F	03-3481-2382
財団法人 全日本弓道連盟	150-8050	渋谷区神南1-1-1	岸記念体育会館4F	03-3481-2387
社団法人 日本ライフル射撃協会	150-8050	渋谷区神南1-1-1	岸記念体育会館5F	03-3481-2391
財団法人 全日本剣道連盟	102-0074	千代田区九段南2-3-14	靖国九段南ビル2階	03-3234-6271
社団法人 日本近代五種・バイアスロン連合	150-8050	渋谷区神南1-1-1	岸記念体育会館4F	03-3481-2393
財団法人 日本ラグビーフットボール協会	107-0061	港区北青山2-8-35	秩父宮ラグビー場クラブハウス内	03-3401-3321
社団法人 日本山岳協会	150-8050	渋谷区神南1-1-1	岸記念体育会館4F	03-3481-2396
公益社団法人 日本カヌー連盟	150-8050	渋谷区神南1-1-1	岸記念体育会館4F	03-3481-2400
公益社団法人 全日本アーチェリー連盟	150-8050	渋谷区神南1-1-1	岸記念体育会館4F	03-3481-2402
財団法人 全日本空手道連盟	135-0053	江東区辰巳1-1-20	日本空手道会館	03-5534-1951
財団法人 日本アイスホッケー連盟	150-8050	渋谷区神南1-1-1	岸記念体育会館5F	03-3481-2404
社団法人 全日本銃剣道連盟	102-0091	千代田区北の丸公園2-3	日本武道館内	03-3201-1020
社団法人 日本クレイ射撃協会	150-8050	渋谷区神南1-1-1	岸記念体育会館5F	03-3481-2408
財団法人 全日本なぎなた連盟	664-0851	伊丹市中央3-5-8		0727-75-2838
財団法人 全日本ボウリング協会	108-0014	港区芝4-4-10	サンライズ長井ビル8F	03-3452-4501
日本ボブスレー・リュージュ連盟	380-8524	長野市県町524	北野建設(株)内	026-235-6260
財団法人 日本野球連盟	100-0005	千代田区丸の内1-7-12	サピアタワー8F	03-3213-6776
社団法人 日本綱引連盟	150-8050	渋谷区神南1-1-1	岸記念体育会館5F	03-3481-2531
財団法人 少林寺拳法連盟	170-0004	豊島区北大塚2-17-5	少林寺拳法東京研修センター3F	03-5961-2190
財団法人 日本ゲートボール連合	105-0001	港区虎ノ門1-15-16	海洋船舶ビル2F	03-3580-9397
社団法人 日本武術太極拳連盟	102-0085	千代田区六番町9	九番館ビル2F	03-3265-9494
財団法人 日本ゴルフ協会	104-0031	中央区京橋1-12-5	京橋YSビル2F	03-3566-0003
社団法人 日本カーリング協会	150-8050	渋谷区神南1-1-1	岸記念体育会館5F	03-3481-2525
社団法人 日本パワーリフティング協会	104-0033	中央区新川1-19-5		03-5540-1010
社団法人 日本オリエンテーリング協会	150-8050	渋谷区神南1-1-1	岸記念体育会館内	03-3467-4548
公益社団法人 日本グラウンドゴルフ協会	150-8050	渋谷区神南1-1-1	岸記念体育会館5F	03-3481-2476
社団法人 日本トランポリン協会	194-0032	町田市本町田1158-1		042-732-1797
社団法人 日本トライアスロン連合	150-0002	渋谷区渋谷2-9-10	青山キングビル3F	03-5469-5401
一般財団法人 日本バウンドテニス協会	151-0021	港区東新橋1-1-19	(株)ヤクルト本社ビル内	03-3574-8932
社団法人 日本エアロビック連盟	140-0011	品川区東大井5-7-10	クレストワン3F	03-5796-7523

講習会に関するお問合せ先

共通科目・講習会全体	財団法人 日本体育協会 スポーツ指導者育成部 指導者育成課 コーチ担当 TEL 03-3481-2226 FAX 03-3481-2284 Email coach@japan-sports.or.jp (すぐにご返信できない場合もございます) (業務時間: 平日 9:30~17:30 但し12:00-13:00を除く)
専門科目(競技別)	中央競技団体(上記一覧参照) ※各競技によって、別途連絡先を設けている場合もございます。ご確認ください。



～創立100周年記念事業スローガン～

日本のスポーツ100周年 誇れる未来に あらたな一歩

日本体育協会は平成23(2011)年に創立100周年を迎えます

(財) 日本体育協会 ホームページ
<http://www.japan-sports.or.jp>